

CLEAR PILER

超低空頭専用圧入機
クリアパイラー CLF120



超低空頭専用圧入機



クリアパイラー

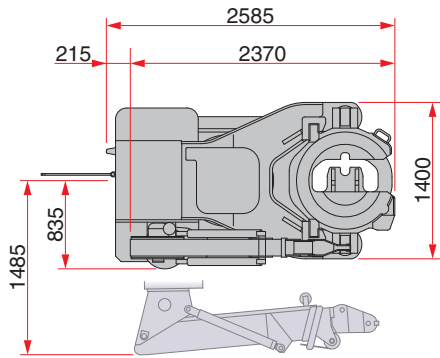

パイラーステージ

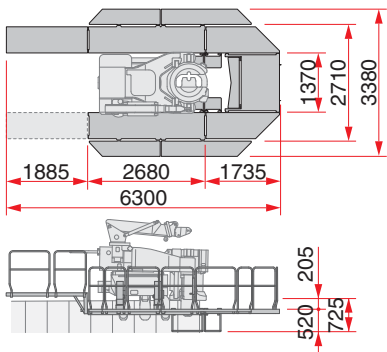

クリアパイラー	CLF120
適用杭材	U形鋼矢板 500 mm
最大圧入力	1200 kN (122 t)
最大引抜力	1300 kN (133 t)
ストローク	600 mm
圧入スピード	1.2 ~ 14.4 m/min
引抜スピード	1.5 ~ 10.0 m/min
操作方法	ラジオコントロール
移動方法	自走式
吊込装置吊上能力	700 kg
吊込装置ブーム長	1.53 ~ 4.8 m (4段)
吊込装置操作方法	ラジオコントロール
質量	圧入機本体 9,650 kg 吊込装置 600 kg
総質量	10,250 kg
ステージ	ST39
上下ストローク	300 mm
両側ステージ	350 kg
最大積載量	片側ステージ 200 kg
各ステージ部	150 kg
ポスト	横から差込式(片側2本)
取付方式	ステージ 横から差込式 手摺 差込式(各単品)
質量	ステージポスト部 810 kg 手摺 130 kg
総質量	940 kg
パワーユニット	EU130
動力源	ディーゼルエンジン
定格出力	パワーモード 88 kW(120 ps) /1800 min ⁻¹ エコモード 78 kW(107 ps) /1600 min ⁻¹
燃料タンク容量	200 L
作動油タンク容量	パイラーエコオイル 400 L
走行速度	1.4 km/h
総質量	5,350 kg

※ 本機及び関連製品の仕様は予告なしに変更する場合があります。

上部障害

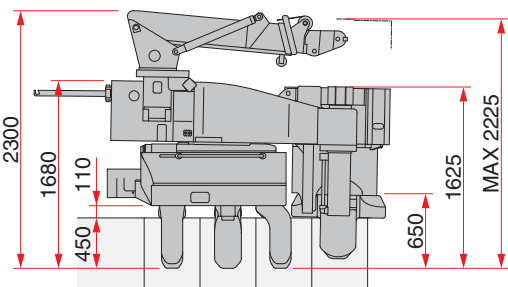

上部障害

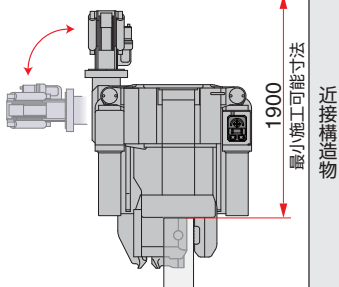

パワーユニット

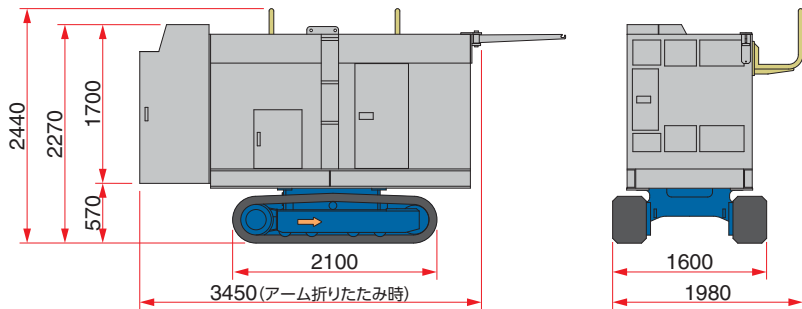

施工イメージ

作業台船使用时

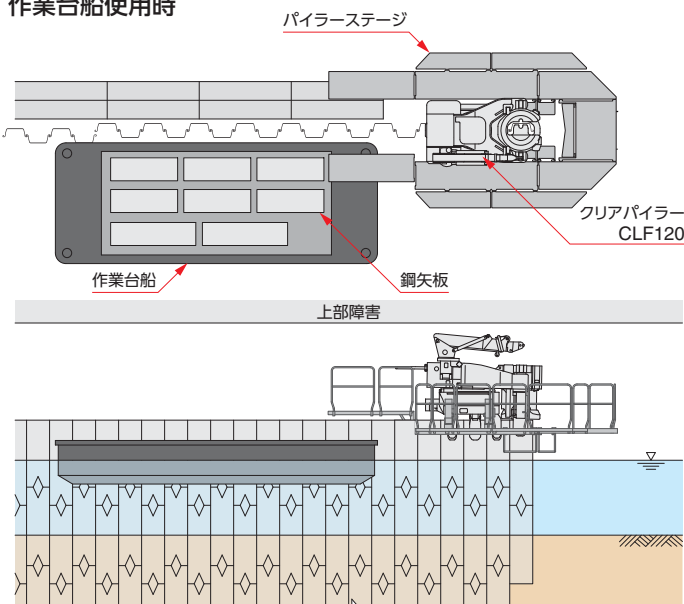

パイランナー使用时

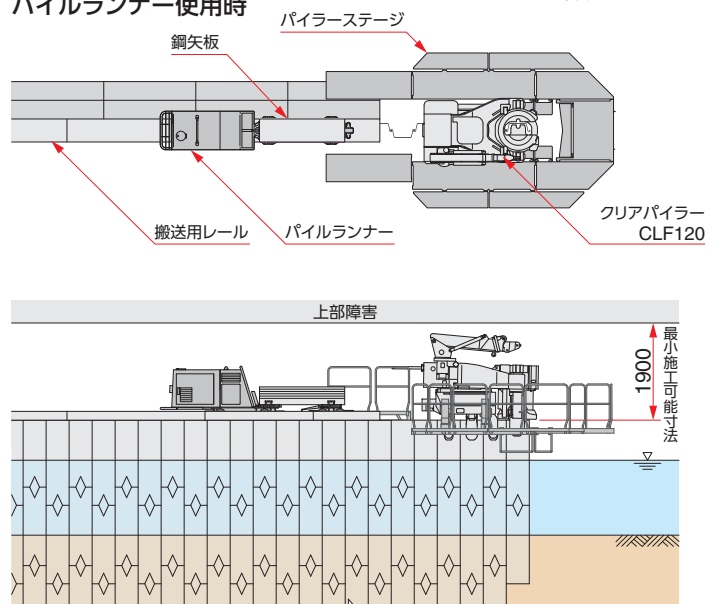

※ パイランナーは本製品に含まれません。

株式会社 技研製作所

工法革命 インプラント工法で世界の建設を変える

www.giken.com

トータルサポート部 トータルサポート課 東京本社 〒135-0063 東京都江東区有明1丁目3番28号 TEL 03-3528-1636

高知本社 〒781-5195 高知県高知市布師田3948番地1 TEL 088-846-2947

工法事業部 工法推進課 〒135-0063 東京都江東区有明1丁目3番28号 TEL 03-3528-1633

事業拠点 東京、高知、仙台、千葉、大阪、兵庫、福岡、イギリス、ドイツ、オランダ、アメリカ、シンガポール、中国

研究開発 テクニカルセンター、テストフィールド(6ヶ所) 情報発信 IPC国際圧入センター(東京、仙台、大阪、福岡)